

## Rückschlagklappe B5w

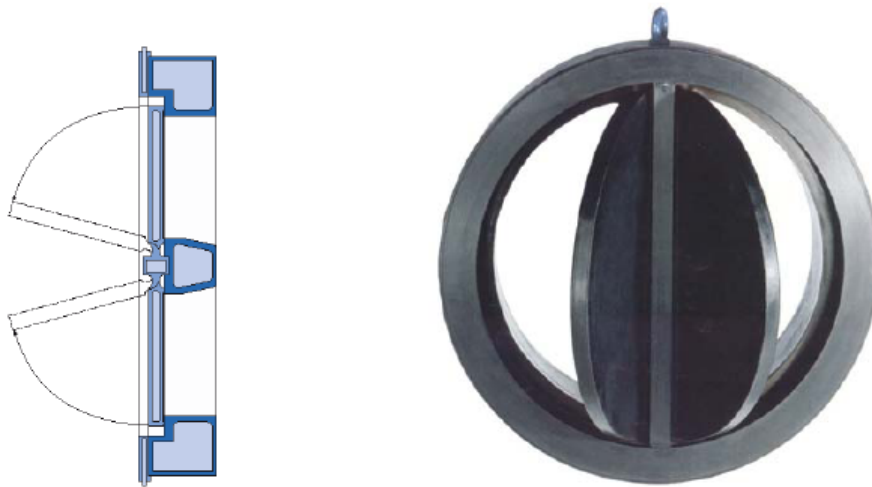

### Rückschlagklappe in Kurzbauweise B5w

Nennweitenbereich DN 300 - DN 800, PN 10, Kurzbauweise,  
 Klappenscheibe auswechselbar aus EPDM mit Stahleinlage  
 zum Einklemmen zwischen Flansche nach DIN EN 1092-2 / DIN 2501, PN 10 - weitere auf Anfrage  
 Technische Lieferbedingungen und Prüfungen nach DIN 3230, AG, BA, BN

#### Merkmale:

- Sehr kurze Baulänge
- Vollständig gummierte Innenflächen
- Verhindert Druckstöße an Pumpen
- Leichtgängig und wartungsfrei

#### • Betriebsdruck max. 10 bar

Werkstoffe	Standard
Gehäuse:	S235JRG2 (R-St37-2)
Gehäuseauskleidung:	Hartgummi
Klappenscheibe:	EPDM, stahlverstärkt auf Platte aus S235JRG2
Ösenschraube:	S235JR (St37)
Mutter:	8 – A3B
Korrosionsschutz außen:	Hartgummi

# Rückschlagklappe B5w

Check Valve B5w

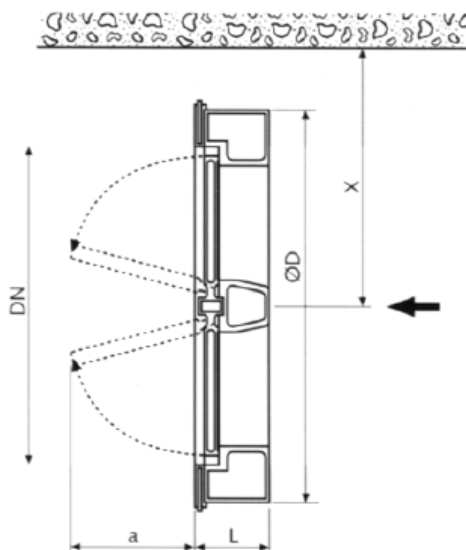

**Achtung: Klappe nicht in Falleitung einbauen!**

Attention: Not for installation in vertical pipes with flow downstream!

**Maß x: Ausbau nach oben, unten oder zur Seite!**

Dimension x: dismantling up- / downwards or at side

<b>p = Betriebsdruck (bar) p ≤ 10 bar</b>				<b>alle Maße in mm</b>			
<i>p = working pressure (bar)</i>				<i>all dimensions in mm</i>			
DN	300	350	400	500	600	700	800
L	78	78	102	127	154	165	190
A	140	165	190	240	290	340	385
ØD	365	415	465	570	670	775	880
X	610	700	765	920	1085	1235	1410

**Gewicht ca. (kg)**

weight approx. (kg)

DN	300	350	400	500	600	700	800
G	43	54	68	118	240	350	520

**Zum Einklemmen zwischen Flansche nach DIN EN 1092-2 / DIN 2501 PN 10**

Wafer type execution for clamping between flanges acc. to DIN EN 1092-2 / DIN 2501 PN10

**Achtung: Bei Einbau zwischen Bördelflanschen DIN 2642: Rücksprache erforderlich**

Remark: In case of installation between flanges DIN 2642: Consult supplier

# Rückschlagklappe B5w

*Check Valve B5w*

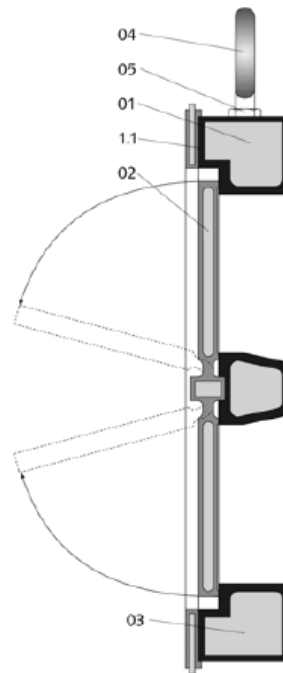

Pos. Item	Benennung	Designation	Standard B5w
01	Gehäuse	<i>body</i>	S235JRG2 (RSt37-2)
1.1	Gehäuseauskleidung	<i>body lining</i>	Hartgummi / <i>hardrubber</i>
02	Klappenscheibe (stahlverstärkt)	<i>disc (reinforced)</i>	EPDM / S235JRG (RSt37-2)
03	Schraube	<i>screw</i>	8 – A3B
04	Öschraube	<i>screw</i>	S235JR (St37K)
05	Mutter	<i>nut</i>	8 – A3B

## Verschleiß- und Ersatzteile entfallen

*Spare and wear parts not take place*